

Toimitilaa Masalantie 10, 02600 Espoo

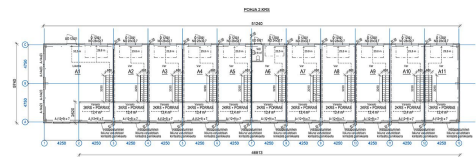
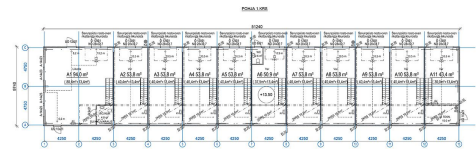
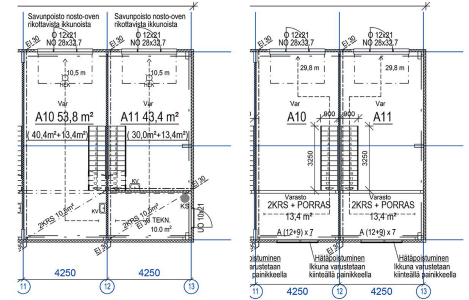

Myydään

Myydään kaksi vierekkäistä hyvin varusteltua varastohallitilaa Kilossa!

Tilatyyppi

Tuotantotilaa	43 - 97 m ²
Varastotilaa	43 - 97 m ²
Työtilaa	43 - 97 m ²
Autotalli/-hallitilaa	43 - 97 m ²
Yhteensä	43 - 97 m ²

Myyntihinta

Alkaen 101'050 EUR (velaton)



Tilan tarjoaja

Tilat.fi

p. 0400 446 553, p. 0400 551 790, p. 0400-128877
 antti@soivio.fi | riikka@tilat.fi | aleksandra@tilat.fi | susanne@tilat.fi
<http://www.tilat.fi>

Toimitilaa Masalantie 10, 02600 Espoo

Muuta

Espoon Kilossa on myytävänä laadukkaat vierekkäiset hallitilat, jotka ovat yhdistetty oviaukolla. Tila A10 on pinta-alaltaan 54 m² (4,2 m x 9,3, m) ja sen viereinen halli A11 on pinta-alaltaan 43 m² (4,2 m x 6,7 m). Hallien välissä on normaalinkokoinen oviaukko ilman ovea ja parvien välissä läpikulku aukko. Hallit ovat hyvin varusteltuja ja niissä on molemmissa käyntiovellinen nosto-ovi (L 2,8 m x K 3,2 m), lattiakaivo hiekan- ja öljynerotuksella, vesipiste käsienpesualtaalla sekä vesipiste letkulle. Lisäksi hallissa A11 on WC hallissa A10 WC-varaus. Varusteluun kuuluu myös led-valaistus, 16A3-vaihepistorasia ja valovirtapistokkeet, tilakohtainen vesi- ja sähkömittaus, huippuimuri/koneellinen poistoilma. Hallin A11 ulkoseinässä sähkön latauspiste, 11kWh/ säädetty nyt 7kWh. Molemmissa tiloissa on takaosassa 13,4 m²:n kokoinen parvi. A10 hallissa parven alla korkeus 2,2 metriä ja A11 hallissa parven alla tekninen tila. Nosto-ovesta parven etureunaan 6,7 metriä (A11) ja 6,9 metriä (A10). Vapaa sisäkorkeus vaihtelee molemmissa tiloissa 4,0 - 4,5 metriä (viistokatto). Lämmitysmuotona rakennuksessa on maalämpö. Tilan leveys on 4,2 metriä ja syvyys noin 10 metriä. Hallissa A11 takaosassa on myös rakennuksen yhteinen tekninen tila, joka vie 10 m² tilaa hallista. Parven etureunaan on oviseinältä matkaa noin 7 metriä. Parven alla korkeutta on 2,4 metriä, ja hallin leveys on portaiden kohdalla noin 3 metriä. Hallit myydään mieluiten yhdessä mutta voidaan myös myydä erikseen. Piha-alue on hyväkuntoinen, asfaltoitu ja valaistu. Pihalla yhteensä 3 parkkipaikkaa, jotka kuuluvat tiloille (tällä hetkellä vuokrattuna). Tila soveltuu vain arvonlisäverolliseen yrityskäyttöön. Yhtiö on hakeutunut osittain arvonlisäverovelvolliseksi ja myynnissä oleva tilat soveltuvat vain arvonlisäverolliseen käyttöön ja niiden hoitovastikkeisiin lisätään arvonlisävero (katso lähemmin kohdassa myyntihinta ja kulut). Kiinnostuitko? Soita ja kysy lisää! Kohdetiedot Sijainti Katuosoite: Masalantie 10, 02600 Espoo Kaupunginosa: Kilo Ympäristö: Asuinrakennuksia Tontti Pinta-ala: 2'878 m² Omistus: Oma Rakennus/huoneisto Pinta-ala: halli A10 54 m² + halli A11 43 m² Rakennustyyppi: Varastohallirakennus Rakennusvuosi: 2020 Huoneistoselitelmä: Varastohalli Kunto, varusteet ja palvelut: Hyvä kunto, nosto-ovi, lattiakaivo hiekan- ja öljynerotuksella, parvi, vesipiste, wc, led-valaistus, koneellinen poistoilma Lämmitys:

Toimitilaa Masalantie 10, 02600 Espoo

Maalämpö Energiatodistus: Ei lain edellyttämää todistusta
Pysäköinti: Pihassa Vapautuu: Sopimuksen mukaan/nopeasti
Myyntihinta ja kulut A10 Myyntihinta: 99'546,62 Velkaosuus
27'353,38 EUR Velaton hinta: 126'900 EUR Hoitovastike: 143,10
EUR/kk (sis. alv) Rahoitusvastike: 476,28 EUR/kk Sähkö: Mittauksen
mukaan (oma sopimus) Vesimaksu: Mittauksen mukaan Lämmitys:
Sisältyy vastikkeeseen Jätehuolto: omistaja vastaa järjestelyistä ja
kuluista Auras talvella: Sisältyy vastikkeeseen (konetyöt)
Myyntihinta ja kulut A11 Myyntihinta: 79'268,61 EUR Velkaosuus:
21'781,39 EUR Velaton myyntihinta: 101'050 EUR Hoitovastike:
113,95 EUR/kk (sis. alv) Rahoitusvastike: 379,26 EUR/kk Sähkö:
Mittauksen mukaan (oma sopimus) Vesimaksu: Mittauksen mukaan
Lämmitys: Sisältyy vastikkeeseen Jätehuolto: omistaja vastaa
järjestelyistä ja kuluista Auras talvella: Sisältyy vastikkeeseen
(konetyöt)

Tarkemmat tiedot

- ✓ Näkyvällä paikalla
- ✓ Katutasossa

Vapautuu

Sopimuksen mukaan

Rakennusvuosi

2020

Kerros

1/2

Toimitilaa Masalantie 10, 02600 Espoo

