

Toimitilaa Jokisentie 175, 05200 Nurmijärvi



Vuokrataan

Heti vapaa tuotanto- ja varastotila Ketunpesän teollisuusalueella! Nyt loistava mahdollisuus tilaa tarvitsevalle yrittäjälle, harrastekalustolle tai omaan käyttöön! Vuokralle tarjotaan heti vapaa n. 89 + 20 m² parvella ja toimistotilalla varustettu varastotila Nurmijärven Rajamäessä Hangonväylän (tie 25) läheisyydessä. Hyvä sijainti lähellä Rajamäen palveluita ja nopea yhteys Tampereen moottoritille. Tilassa on LED-vala...

Tilatyyppi

Liiketilaa	89 m ²
Tuotantotilaa	89 m ²
Varastotilaa	89 m ²
Työtilaa	89 m ²
Autotalli/-hallitilaa	89 m ²
Yhteensä	89 m ²

Vuokra

830



Tilan tarjoaja

SMK-Services Oy

p. 040 342 7170

sami.karvonen@smk-services.fi

<http://www.smk-services.fi>

Toimitilaa Jokisentie 175, 05200 Nurmijärvi**Yleiskuvaus**

Heti vapaa tuotanto- ja varastotila Ketunpesän teollisuusalueella! Nyt loistava mahdollisuus tilaa tarvitsevalle yrittäjälle, harrastekalustolle tai omaan käyttöön! Vuokralle tarjotaan heti vapaa n. 89 + 20 m² parvella ja toimistotilalla varustettu varastotila Nurmijärven Rajamäessä Hangonväylän (tie 25) läheisyydessä. Hyvä sijainti lähellä Rajamäen palveluita ja nopea yhteys Tampereen moottoritille. Tilassa on LED-valaistus energiansäästölampeilla, kuitubetonilattia, lattiakaivo öljynerottimella, wc:ssä lämminvesivaraaja ja lavaaari. Tilakohtainen sähkölämmitys joka hoituu ilmalämpöpumpulla, voimavirta. Tilan mitat: syvyys (pituus) nosto-ovesta vastakkaiseen seinään n. 11,6 m x leveys n. 7,7 m x sisäkorkeus n. 5,5 m. Nosto-ovi: korkeus 5 m ja leveys 4 m. Vuokra 830 eur/kk. Vuokraus on arvolisäverotonta toimintaa. (Alv 0%) Vakuus 1 kuukauden vuokraa vastaava määrä (Irtisanomisajan vuokra). Veden kulutuksen veloitus vuokranantajan puolesta toteutuneen kulutuksen/mittarin mukaan. Oma sähkösopimus. Minimivuokra-aika 6 kk. Irtisanomisaika 1 kalenterikuukausi. Luottotiedot oltava kunnossa. Näytöt ja esittelyt sopimuksen mukaan: Sami Karvonen Puh. 040 342 7170 tai sami.karvonen@smk-services.fi

Tarkemmat tiedot

✓ Katutasossa

Rakennusvuosi

2017

Kerros

1/2

Toimitilaa Jokisentie 175, 05200 Nurmijärvi

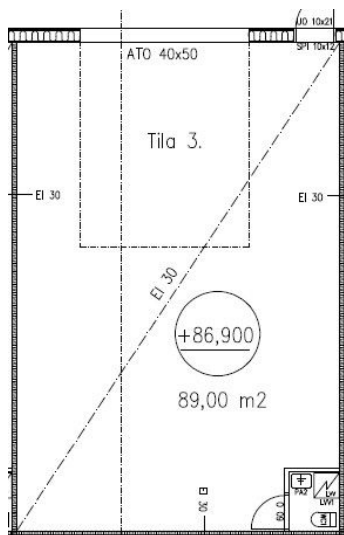

Toimitilaa Jokisentie 175, 05200 Nurmijärvi

