

Toimitilaa Palolantie 15, 90620 Oulu



Vuokrataan/myydään

Tuotamme nopeasti kehittyvälle Ruskon alueelle, osoitteeseen Palolantie 15, tuotantotilaa/liiketilaa kahteen erilliseen rakennukseen yhteensä noin 2 500 brm².

Tilatyyppi

Toimistotilaa	104 - 2500 m ²
Liiketilaa	104 - 5200 m ²
Näyttelytilaa	104 - 2500 m ²
Tuotantotilaa	104 - 2500 m ²
Varastotilaa	104 - 2500 m ²
Työtilaa	104 - 2500 m ²
Autotalli/-hallitilaa	104 - 2500 m ²
Muuta tilaa	104 - 2500 m ²
Yhteensä	832 - 22700 m ²

Tilajako

Jaettavissa - Liiketilojen bruttoneliömäärät alustavia ja räätälöivissä

Tilan tarjoaja

Terwa Kiinteistökehitys Oy

p. 050 349 3225,, p. 040 213 1241,, p. 040 681 5594,

raimo.pahkala@terwarahasto.fi | pietari.pahkala@terwarahasto.fi | kaisa.roden-pahkala@terwarahasto.fi

<http://www.terwakiinteistokehitys.fi>

Toimitilaa Palolantie 15, 90620 Oulu

asiakkaidemme tarpeiden mukaisesti aina 2500 brm2 saakka.

Kiinteistö

Alustavia tilakoko- ja hintaesimerkkejä:

119 brm2 mh. 75 684 EUR vh. 189 210 EUR
145 brm2 mh. 91 060 EUR vh. 227 650 EUR
225 brm2 mh. 138 600 EUR vh. 346 500 EUR
264 brm2 mh. 160 512 EUR vh. 401 280 EUR
370 brm2 mh. 220 520 EURvh. 551 300 EUR

Tilakoot räätälöitävissä asiakkaidemme käyttötarkoituksen mukaan, aina 1 500 brm2 saakka. Tilat voidaan tuottaa useammalle asiakkaalle, tai koko kohde voidaan toteuttaa yhdelle käyttäjälle.

Sijainti

Palolantie sijaitsee vahvasti kehittyvällä Ruskon alueella, jossa on jo nyt paljon kaupanalan ja teollisuuden yrityksiä. Alue on sijainniltaan erittäin haluttu ja alueelle on viime vuosina rakennettu paljon uusia liike/toimitiloja. Kohteemme on viimeisimpiä tontteja suosittu Ruskon alueella Raitotie-näkyvyydellä. Kävelyetäisyydellä Ruskon suosituin lounasravintola.

Ympäristö

Juuri sinun yrityksesi tarpeisiin suunniteltu toimitila! Tontille tuotetaan monikäyttöistä, asiakkaidemme tarpeita vastaavaa, Terwa-toimitilakonseptin mukaista tilaa. Tilat voidaan jakaa useammalle käyttäjälle, tai rakennus voidaan tuottaa yhden käyttäjän tarpeisiin. Tilat suunnitellaan yritysten lähtökohdista yhteistyössä tiloihin sijoittuvien yritysten kanssa niin, että ne tukevat yritystoiminnan kasvua, joustavat yritystoiminnan muutosten mukana ja tukevat yritystoimintaa yrityksen elinkaaren eri vaiheissa. Iso piha ja runsaasti pysäköintipaikkoja Kiinnitämme Terwa Toimitiloissamme aina huomiota pihan toimivuuteen ja siihen, että liikkuminen piha-alueella on turvallista. Tällä isolla, hehtaarin suuruisella tontilla kullakin liiketilalla on runsaasti liiketilakohtaisia autopaikkoja sekä tilaa esim. konttien, koneiden ja laitteiden säilytykseen. Liikenteellisesti huippusijainti ja loistava näkyvyys

Toimitilaa Palolantie 15, 90620 Oulu

Palolantie 15 sijaitsee Raitotien varrella. Raitotieltä on nopea kulku Kuusamontielle. Tontilta pääsee myös nopeasti E8-tielle, joka johtaa muun muassa Kemiin, Rovaniemelle, Tornioon ja etelän suuntaan. E8-tien pohjoiseen liittymään on kulku myös Raitotien liikenneympyrän kautta. Raitotieltä on yhteys Ruskontielle, josta on suora tielinja Oulun keskustaan. Raitotie puolestaan yhdistyy Poikkimaantiehen muodostaen koko kaupungin kiertävän kehätien Nuottasaareen saakka. Vahvasti kehittyvä alue Palolantie sijaitsee vahvasti kehittyvällä Ruskon alueella, jossa on jo nyt paljon kaupanalan ja teollisuuden yrityksiä. Alue on sijainniltaan erittäin haluttu. Rusko, Ruskonselkä ja Takalaanila muodostavat Oulun suurimman ja merkittävimmän teollisuuden keskittymän ja suurimman yksittäisen työpaikka-alueen. Ruskon alue on Suomen suurin materiaalitehokkuuden osaamis- ja liiketoimintakeskittymä. Alueella toimii useita erityyppisiä jätehuollon erikoisosaajia sekä rakennus- ja purku-urakoinnin ammattilaisia. Rusko ja Ruskonselkä toimivat perinteisen teollisuuden, elektroniikkateollisuuden, pienteollisuuden ja alihankintatoimintojen keskeisenä tukikohtana. Aluetta kehitetään aktiivisesti vastaamaan tilaa vaativan teollisuuden, varastotoimintojen sekä materiaalien lajittelutoimintojen tarpeisiin. Takalaanila on koko Pohjois-Suomen tavaratoimituksen ja painotuotteiden jakelukeskus. Alueella on erinomaiset edellytykset kehittyä laajemmin logistiikan, verkkokaupan, varastotoimintojen sekä niihin liittyvien palvelujen risteyskohdaksi.

Pysäköinti

Mietitty piha-ratkaisu Terwa-toimitiloissa pysäköinnille varataan aina riittävästi tilaa, ja huomioidaan turvallinen liikkuminen piha-alueella. Palolantien tontti on yli hehtaarin suuruinen, joten tällä tontilla on runsaasti tilaa asiakas- ja henkilöstöpysäköintiin ja esimerkiksi konttien ja koneiden ja laitteiden säilyttämiseen pihaa-alueella. Ennakkosuunnittelulla ennakoidaan tulevaisuuden muutostarpeet ja luodaan vaihtoehtoisia toimintamalleja kiinteistön elinkaaren eri vaiheisiin niin, että kiinteistö toimii myös sen jälkeen, kun se ei enää palvele kiinteistön ensimmäistä ja toista käyttäjää.

Palvelut

Kävelymatkan päässä Ruskon suosituin lounasravintola.

Toimitilaa Palolantie 15, 90620 Oulu

Kulkuyhteydet

Palolantie 15 sijaitsee Raitotien varrella. Raitotieltä on nopea kulku Kuusamontielle. Tontilta pääsee myös nopeasti E8-tielle, joka johtaa muun muassa Kemiin, Rovaniemelle, Tornioon ja etelän suuntaan. E8-tien pohjoiseen liittymään on kulku myös Raitotien liikennemyyrän kautta. Raitotieltä on yhteys Ruskontielle, josta on suora tielinja Oulun keskustaan. Raitotie puolestaan yhdistyy Poikkimaantiehen muodostaen koko kaupungin kiertävän kehätien Nuottasaareen saakka.

Muuta

Toimitila taipuu moneen käyttötarkoitukseen. Aiemmin Terwa Toimitiloihimme on sijoittunut muun muassa maarakennusalan yritys Kamara, mainosteippauksia ja muita mainos- ja mediatuotteita suunnitteleva ja toteuttava Tarratalli, rakennusliike Sakela, grilli-kahvila Ruskon Grilli, liikelahjayritys Sanser ja ilmastointilaitteiden maahantuoja Aermec, suklaavalmistaja ChocoSomnia sekä sähköalan yritys Sähkötek. Lue lisää asiakkaidemme kokemuksista täältä:
<https://terwakiinteistokehitys.fi/referenssit/>

Tarkemmat tiedot

- ✓ Jaettavissa
- ✓ Näkyvällä paikalla
- ✓ Katutasossa

Toimitilaa Palolantie 15, 90620 Oulu



Toimitilaa Palolantie 15, 90620 Oulu

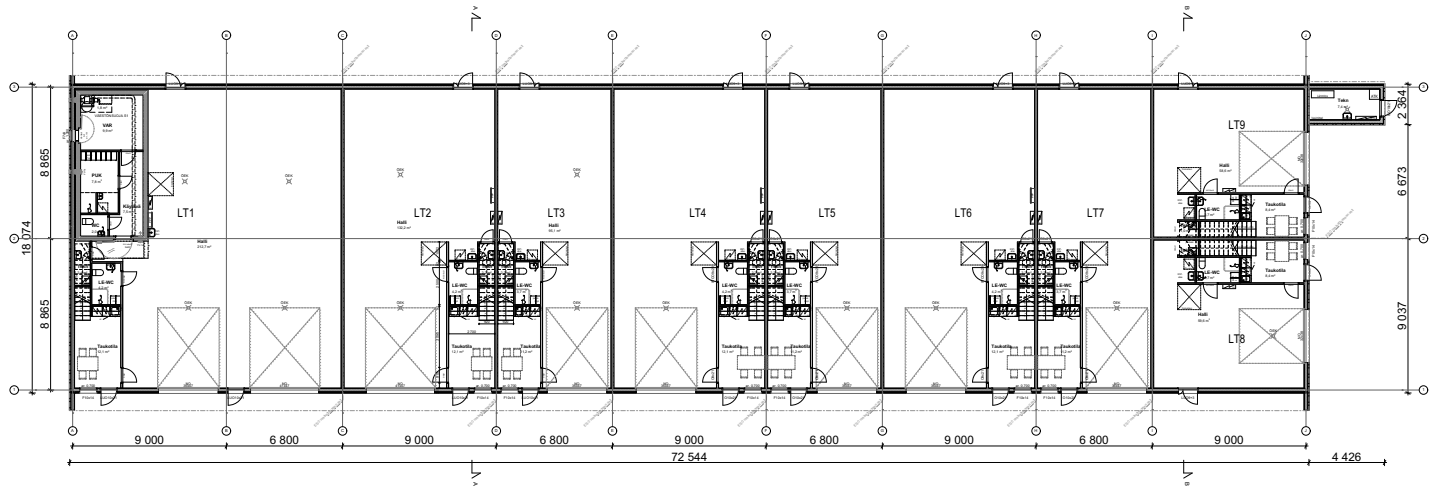

Toimitilaa Palolantie 15, 90620 Oulu

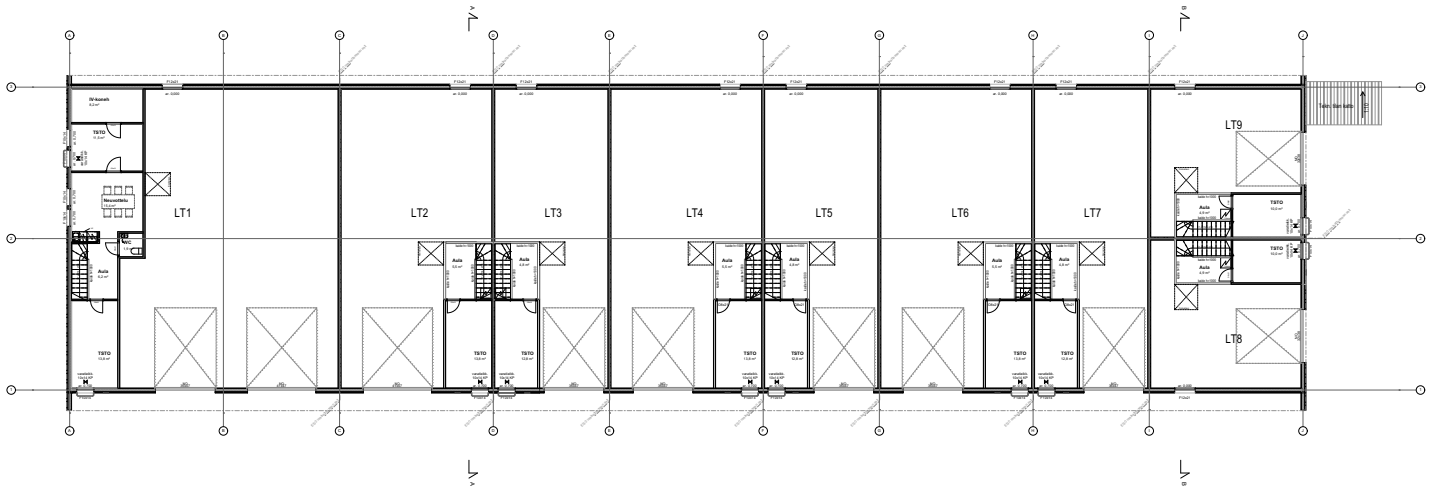

Toimitilaa Palolantie 15, 90620 Oulu

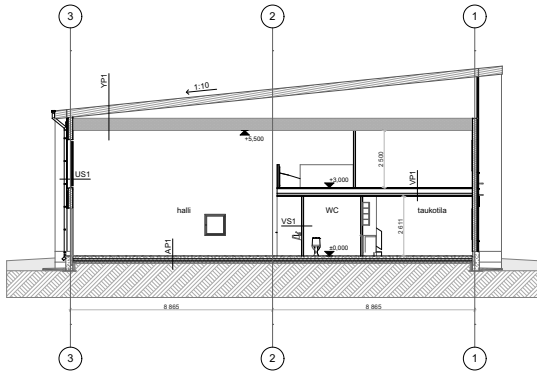

Kaavaprojektin 83 Ruskio	Korttelin 40	Korttelin #Fontti	Pohjakuva #Määrittely	Julk. nro 5
Rakennusluvan Luokitus			Puolustus Leikkaus Business Park	Mk. 1:100
Suunnitelman nimi ja osoite Terwa Toimitilat Palolantie 15 Palolantie 15 90620 Oulu				
Suunnittelun tiedot Arkkitehtitoimisto Jurssi Tervaja Oy Kivimies 1A 90510 Oulu			Puhelin p. 040 958 218 s. www.terwaja.com	
Tilanne #Projektin vaihe			Suunnitelma ja perustussuunnitelma	
Päiväys 28.6.2023	Vilje Tervaja Vilje Tervaja, arkkitehti		ARK 104	

Toimitilaa Palolantie 15, 90620 Oulu

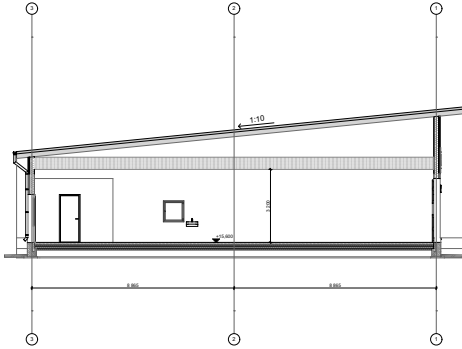

Kaavaprojektin 83 Runko	Korttelin 41	Korttelin #Fontti#	Pohjakuva #Määrittely#	Julk. nro 4
Rakennusluvan Uudisrakennus	Leikkaus Myyntivarasto			Mic. 1:100
Rakennusluvan nimi ja osoite Terwa Toimitilat Palolantie 15 Palolantie 15 90620 Oulu				
Suunnitteluseuran tiedot Arkkitehtitoimisto Jurssi Tervaja Oy Myynti 1A p. 040 958 218 90510 Oulu s. info@terwaja.com Yhteyshenkilö Puhelin: vaike				
Päiväys 26.6.2023	Vastaavien suunnittelijain <i>Ville Tervaja</i> Ville Tervaja, arkkitehti		Suunnitelma ja perustussuunnitelma ARK 103	Muuta